

ZAHNRADPUMPENAGGREGATE GEAR PUMP UNITS

R35

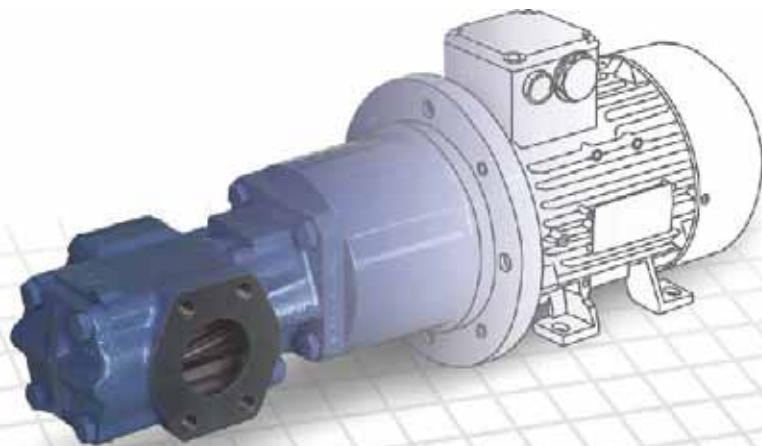

Die technischen Angaben in diesem Katalog dienen der allgemeinen Information. Bei Montage, Betrieb und Wartung sind die Betriebsanleitungen und die auf den Produkten angegebenen Hinweise unbedingt zu beachten. Änderungen der technischen Daten, Auswahl- und Bestelldaten, beim Zubehör und der Lieferbarkeit sind vorbehalten. Alle Abmessungen in diesem Katalog gelten in Millimeter.

The technical details in this catalog have been provided for general information. For any assembly, operation or servicing do respect the operating manuals and the instructions provided on the products. Technical data, product range and order data, accessories and availability are subject to alteration. All dimensions in this catalog are in millimetres.

PUMPENTECHNOLOGIE
RICKMEIER
Zahnradpumpen ■ Ventile ■ Sonderprodukte ■ Systeme

RICKMEIER GmbH
Langenholthauer Str. 20-22
58802 Balve

Phone + 49 (0) 23 75 / 9 27-0
Fax + 49 (0) 23 75 / 9 27-26
E-Mail kontakt@rickmeier.de

@ www.rickmeier.de

Pumpenaggregate

RICKMEIER Zahnradpumpenaggregate werden standardmäßig mit Drehstrom-Asynchronmotoren gemäß DIN EN 50347 ausgerüstet. Auf Anfrage sind auch Einphasen-Wechselstrommotoren sowie Gleichstrommotoren verschiedener Spannungsebenen erhältlich. Zur Auswahl des für Ihren Anwendungsfall passenden Aggregats können Sie die rechtsstehende Tabelle 1 verwenden.

Die in den Maßtabellen angegebenen Motormaße, die nicht in DIN EN 50347 genormt sind, beziehen sich auf unser Standardfabrikat (spezielle Hersteller sind auf Anfrage erhältlich). In Tabelle 1 finden Sie die zu den angegebenen Austrittsdrücken und Förderströmen gehörigen Motorleistungen bei einer kinematischen Viskosität des Fördermediums von 33 mm²/s und einer Drehzahl von 1450 1/min. Für abweichende Drehzahlen können die Förderströme näherungsweise proportional umgerechnet werden. Die zum gewählten Aggregat gehörigen Abmessungen finden Sie auf den folgenden beiden Seiten in der Zeile, auf die rechts in Tabelle 1 verwiesen wird.

Für Bahn-, Schiffs- oder andere Anwendungen mit besonderen Schwingungsbeanspruchungen empfehlen wir für den Pumpenträgerfuß die schwere Bauform. Hierdurch ändert sich das Bohrbild der Fußbefestigung, Abmessungen auf Anfrage.

Gear pump units

RICKMEIER motor gear pump units as a standard are equipped with three-phase asynchronous motors under DIN EN 50347. When so requested, single-phase a.c. motors or d.c. motors are available at different voltages. To select the motor that fits for your application please refer to table 1 on the right-hand side.

The dimensions of the motors specified in the table of dimensions, which have not been standardised under the DIN EN 50347, relate to our standard brand (special manufactures are available on request). In table 1 you will find the motor outputs relating to the specified outlet pressures and flow rates for a kinematic viscosity of the flow medium of 33 mm²/s and a speed of 1450 rpm. For different numbers of revolutions it is possible to convert the flow rates approximately proportional to speed. You will find the dimensions for the selected unit on the following two pages in the line that has been referred to in table 1 on the right-hand side.

For rail, ship or other applications with specific vibrating stresses we recommend a heavy duty design for the unit support. This will result in changes of the hole pattern for the support attachment. Dimensions can be provided on request.

Tabelle 1: Übersicht R35 (Drehzahl 1450 1/min, kinematische Viskosität 33 mm²/s)
table 1: R35 overview (speed 1450 rpm, kinematic viscosity 33 mm²/s)

| Vg displ. vol. | Förderstrom flow rate | max. zul. Differenzdr. max. permiss. diff. press. | | Normmotor standard motor | | Gewicht ¹⁾ weight ¹⁾ | Maße siehe Tabelle 2 - Zeile .. for dimensions p.r.t table 2 - line .. |
|--------------------|------------------------|---|-----------------|--------------------------|------|--|--|
| | | Größe size | Leistung output | BG | [kW] | | |
| [cm ³] | [dm ³ /min] | [MPa] | [bar] | | | [kg] | |
| 25 | 34 | 0,25 | 2,5 | 71M | 0,37 | 15,5 | 1 |
| | 33 | 0,50 | 5,0 | 80M | 0,55 | 18,0 | 2 |
| | 33 | 0,75 | 7,5 | 80M | 0,75 | 19,0 | 2 |
| | 33 | 1,25 | 12,5 | 90S | 1,10 | 22,0 | 3 |
| | 32 | 1,80 | 18,0 | 90L | 1,50 | 25,5 | 4 |
| | 30 | 2,50 | 25,0 | 100L | 2,20 | 36,5 | 5 |
| 31,5 | 42 | 0,15 | 1,5 | 71M | 0,37 | 15,5 | 1 |
| | 43 | 0,35 | 3,5 | 80M | 0,55 | 18,0 | 2 |
| | 43 | 0,55 | 5,5 | 80M | 0,75 | 19,5 | 2 |
| | 42 | 0,95 | 9,5 | 90S | 1,10 | 22,0 | 3 |
| | 42 | 1,35 | 13,5 | 90L | 1,50 | 25,5 | 4 |
| | 39 | 2,15 | 21,5 | 100L | 2,20 | 36,5 | 5 |
| 40 | 39 | 2,50 | 25,0 | 100L | 3,00 | 37,5 | 5 |
| | 55 | 0,20 | 2,0 | 80M | 0,55 | 18,0 | 2 |
| | 55 | 0,35 | 3,5 | 80M | 0,75 | 19,5 | 2 |
| | 55 | 0,65 | 6,5 | 90S | 1,10 | 22,5 | 3 |
| | 54 | 1,00 | 10,0 | 90L | 1,50 | 26,0 | 4 |
| | 51 | 1,65 | 16,5 | 100L | 2,20 | 36,5 | 5 |
| 50 | 50 | 2,30 | 23,0 | 100L | 3,00 | 37,5 | 5 |
| | 50 | 2,50 | 25,0 | 112M | 4,00 | 42,0 | 6 |
| | 69 | 0,10 | 1,0 | 80M | 0,55 | 19,5 | 7 |
| | 69 | 0,25 | 2,5 | 80M | 0,75 | 21,0 | 7 |
| | 69 | 0,50 | 5,0 | 90S | 1,10 | 23,5 | 8 |
| | 68 | 0,75 | 7,5 | 90L | 1,50 | 27,0 | 9 |
| 63 | 66 | 1,25 | 12,5 | 100L | 2,20 | 38,0 | 10 |
| | 65 | 1,80 | 18,0 | 100L | 3,00 | 39,0 | 10 |
| | 63 | 2,50 | 25,0 | 112M | 4,00 | 43,0 | 11 |
| | 88 | 0,15 | 1,5 | 80M | 0,75 | 21,0 | 7 |
| | 88 | 0,30 | 3,0 | 90S | 1,10 | 23,5 | 8 |
| | 87 | 0,55 | 5,5 | 90L | 1,50 | 27,0 | 9 |
| 63 | 84 | 0,95 | 9,5 | 100L | 2,20 | 38,0 | 10 |
| | 83 | 1,45 | 14,5 | 100L | 3,00 | 39,0 | 10 |
| | 82 | 2,00 | 20,0 | 112M | 4,00 | 43,0 | 11 |
| | 82 | 2,50 | 25,0 | 132S | 5,50 | 58,5 | 12 |

¹⁾ Standardpumpe ohne Ventil, Motorbauform IM B35: Mehrgewicht für DB- bzw.

GLRD-Ausführung siehe zugehöriges Pumpendatenblatt
¹⁾ standard pump without valve, motor design IM B35: excess weight for DB - respectively GLRD-version p.r.t. pertaining pump data sheet

**Bauform
IM B35
Design
IM B35**

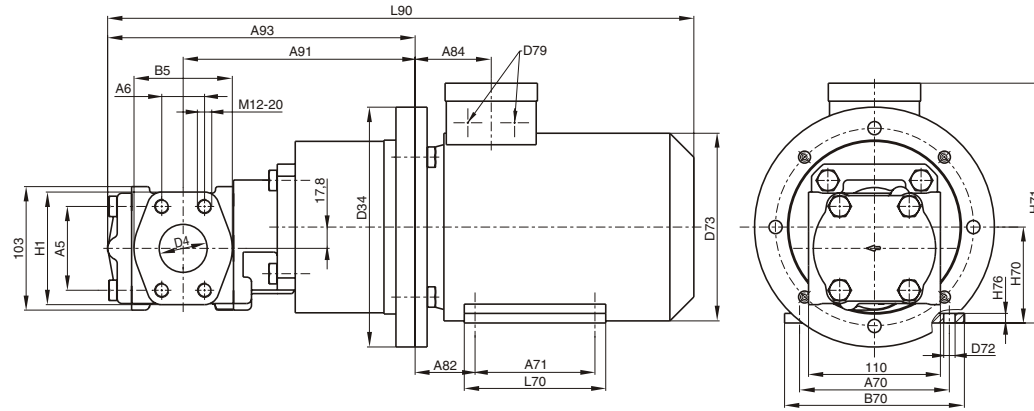

**Bauform
IM V1/B5
Design
IM V1/B5**

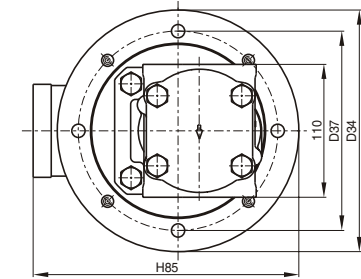

**Bauform
IM B5
mit Pumpenträgerfuß
Design
IM B5
with unit support**

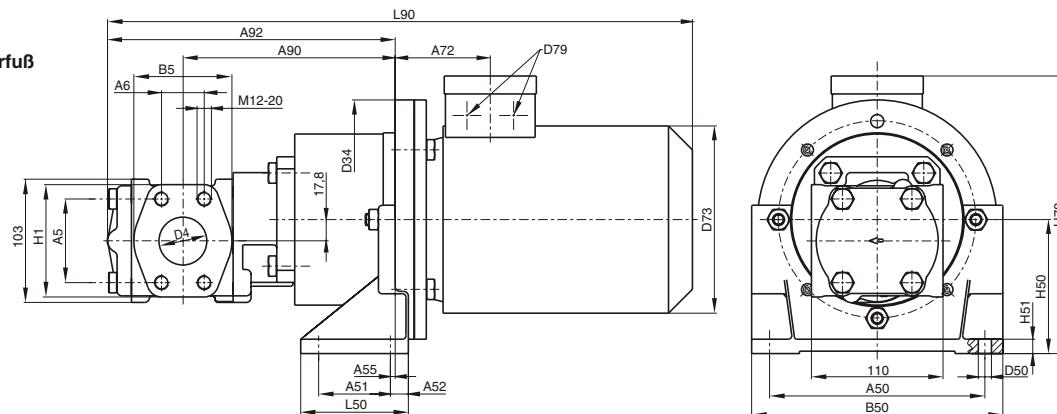

R35

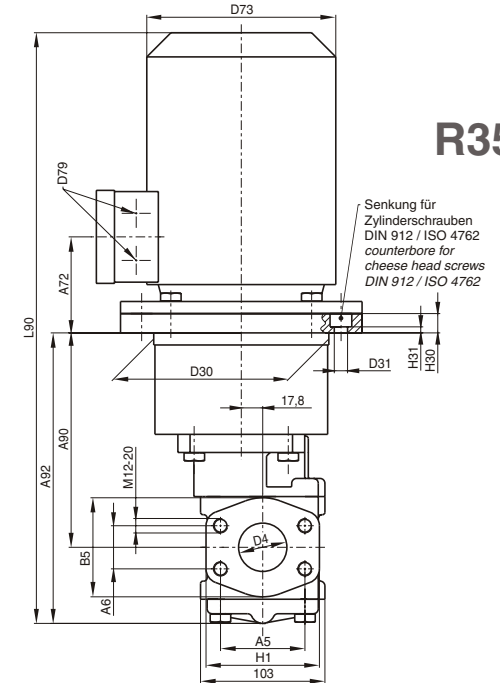

Tabelle 2: Maße R35 table 2: R35 dimensions

| Zeile line | Saug- und Druckanschluss suction side and pressure side | | | | | Abmessungen Druckbegrenzungsventil siehe zugehöriges Katalogblatt Zahnradpumpen R35! for the pressure relief valve dimensions p.r.t. the pertaining catalogue sheet gear pumps R35! | | | | | | | | | | | | | | | | | | | | Ausführung mit Gleitringdichtung version with mechanical seal | | | | | | | | | | | | | | | | | | | | | | |
|---------------|--|------|----|----|-----|--|-----|-----|-----|-----|-----|-----|-----|-----|-------|-------|-------|-----|-----|-----|-----|-------------------|-------------------|-----|-----|--|-----|---------|---------|-----|-----|-----|-----|-----|-----|-----|-----|-----|-----|-----|-----|-------|-------|-------|-------|-----|-----|-----|
| | A5 | A6 | B5 | D4 | H1 | Flanschgr. flange size | A50 | A51 | A52 | A55 | A70 | A71 | A72 | A82 | A84 | A90 | A91 | A92 | A93 | B50 | B70 | D30 ¹⁾ | D31 ²⁾ | D34 | D37 | D50 | D72 | D73 | D79 | H30 | H31 | H50 | H51 | H70 | H71 | H76 | H78 | H85 | L50 | L70 | L90 | A90 | A91 | A92 | A93 | L90 | | |
| 1 | | | | | | | 140 | 50 | | 7 | 112 | 90 | 76 | 45 | 63 | 181,5 | 194,5 | 245 | 258 | 160 | 132 | 3) | 3) | 160 | 3) | 9 | 7 | 145 | | 3) | 3) | 100 | 10 | 71 | 182 | 7 | 211 | 3) | 80 | 106 | 468 | - | - | - | - | - | | |
| 2 | | | | | | | | | 15 | | 125 | 100 | 79 | 50 | | 177,5 | 193,5 | 241 | 257 | | 150 | | | | | 9,5 | 163 | M16x1,5 | | | | | 80 | 200 | 8 | 232 | 220 | | | | 118 | 491 | 217,5 | 233,5 | 281 | 297 | 531 | |
| 3 | | | | | | | | | 4 | | 140 | 125 | 95 | 56 | 79 | 201,5 | 217,5 | 265 | 281 | 210 | 165 | 145 | 11 | 200 | 165 | 11 | 10 | 180 | M25x1,5 | 16 | | 112 | 12 | 90 | 218 | 10 | 240 | 228 | 90 | | | 143 | 562 | 229,5 | 245,5 | 293 | 309 | 590 |
| 4 | 69,9 | 35,7 | 82 | 40 | 94 | SAE1.1/2 | 180 | | | | 160 | 140 | 63 | 102 | 195,5 | 213,5 | 259 | 277 | 250 | 196 | 190 | 14 | 250 | 215 | 14 | 12 | 203 | M32x1,5 | 18 | | 132 | 15 | 100 | 263 | 12 | 293 | 286 | 110 | 176 | 589 | | | | | | 644 | | |
| 5 | | | | | | | 220 | | 21 | 21 | 190 | 140 | 122 | 70 | 102 | 202,5 | 220,5 | 271 | 287 | 250 | 226 | 190 | 14 | 250 | 215 | 14 | 12 | 203 | M32x1,5 | 18 | | 132 | 15 | 112 | 288 | 12 | 307 | 300 | 110 | 176 | 610 | | | | | | 665 | |
| 6 | | | | | | | | 60 | | | 125 | 100 | 79 | 50 | 63 | 184,5 | 200,5 | 271 | 287 | 150 | | 145 | 11 | 200 | 165 | 11 | 9,5 | 163 | M16x1,5 | | 5 | 112 | 12 | 80 | 200 | 8 | 232 | 220 | | | | 118 | 521 | 224,5 | 240,5 | 311 | 327 | 561 |
| 7 | | | | | | | | | 4 | | 140 | 125 | 95 | 56 | 79 | 208,5 | 224,5 | 295 | 311 | 210 | 165 | 145 | 11 | 200 | 165 | 11 | 10 | 180 | M25x1,5 | 16 | | 112 | 12 | 90 | 218 | 10 | 240 | 228 | 90 | | | 143 | 592 | 236,5 | 252,5 | 323 | 339 | 620 |
| 8 | | | | | | | 180 | | 15 | 4 | 140 | 125 | 95 | 56 | 79 | 208,5 | 224,5 | 295 | 311 | 210 | 165 | 145 | 11 | 200 | 165 | 11 | 10 | 180 | M16x1,5 | | 5 | 112 | 12 | 80 | 200 | 8 | 232 | 220 | | | | 118 | 521 | 224,5 | 240,5 | 311 | 327 | 561 |
| 9 | 77,8 | 42,9 | 97 | 50 | 102 | SAE2 | 220 | | 21 | 21 | 160 | 140 | 122 | 63 | 102 | 202,5 | 220,5 | 289 | 307 | 250 | 196 | 190 | 14 | 250 | 215 | 14 | 12 | 203 | M32x1,5 | 18 | | 132 | 15 | 100 | 263 | 12 | 293 | 286 | 110 | 176 | 619 | | | | | | 674 | |
| 10 | | | | | | | | | | | 190 | 140 | 122 | 70 | 102 | 202,5 | 220,5 | 289 | 307 | 250 | 226 | 190 | 14 | 250 | 215 | 14 | 12 | 227 | M32x1,5 | 18 | | 132 | 15 | 112 | 288 | 12 | 307 | 300 | 110 | 176 | 640 | | | | | | 695 | |
| 11 | | | | | | | 260 | 80 | 20 | 20 | 216 | 140 | 150 | 89 | 128 | 235,5 | 255,5 | 322 | 342 | 290 | 256 | 234 | | 300 | 265 | | 267 | | | 20 | 7 | 160 | 18 | 132 | 326 | 15 | 351 | 341 | 120 | 180 | 716 | 276,5 | 296,5 | 363 | 383 | 757 | | |

1) Toleranz / tolerance -0,5 2) Toleranz / tolerance H13 3) Bauform V1/B5 nicht möglich / design V1/B5 not possible